

Halter für Aluminiumprofile, Klemmen

Rundstangen, Rechtecksäulen, Klemmen/Standfüße für Fabrikrahmen

Rundstangen



RoHS10

LCSA
(Stangenhalter, 90°-Ausführung)

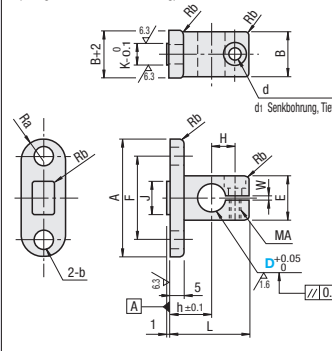

LCSBN
(paralleler Stangenhalter)

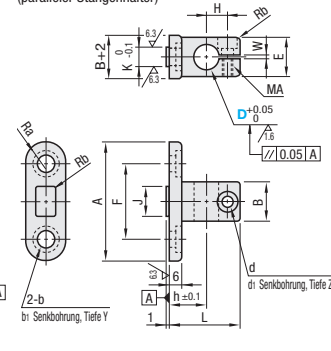

ex **Exemple**

Fügen Sie den Überstand an der Grundplatte in die Nut des Aluminiumprofils ein.



Werkstoff: EN AW-2017 Äquiv. Oberflächenbehandlung: Eloxieren

⚠ LCSB wurde in LCSBN geändert. Die Montagebohrungen sind jetzt mit Senkbohrung.

Teile-nummer Ausführung	Nr.	D	Profilserie	A	B	h	L	H	F	b	J	K	E	d	d1	Z	MA	W	Ra	Rb	Mitgelieferte Schraube	Stückpreis	Mengen-Rabatt	
LCSA	5	6	HFS5	33	10	10	20.5	6.5	22		10		10	3.5	6.5	3.5	M3	1	5	1	SCB3-6	1-8 Stk.	9-50	
		8		36	12	12	23	7	25	5.5		12	5.8	12	4.5	8	4.5	M4	1.5	8	1	SCB3-8		
		10		39	16	15	28.5	8.5	28			16	16	16	4.5	8	4.5	M4	1.5	8	1	SCB4-10		
	6	8	HFS6	38	12	12	23	7	25		8		12	3.5	6.5	3.5	M3	1	6	1	SCB3-8			
		10		42	16	15	28.5	8.5	30	6.6		12	7.8	16	4.5	8	4.5	M4	1.5	8	1	SCB4-10		
		12		44	18	15	29	9	32			18	18	18	4.5	8	4.5	M4	1.5	9	1	SCB4-12		

Teile-nummer Ausführung	Nr.	D	Profilserie	A	B	h	L	H	F	b	b1	Y	J	K	E	d	d1	Z	MA	W	Ra	Rb	Mitgelieferte Schraube	Stückpreis	Mengen-Rabatt
LCSBN	5	6	HFS5	35	10	10	20.5	6.5	22		9	3.5	10		10	3.5	6.5	3.5	M3	1	6	1	SCB3-6	1-8 Stk.	9-50
		8		37	12	12	23	7	24	5.5		12	5.8	12	4.5	8	4.5	M4	1.5	9	1	SCB3-8			
		10		41	16	15	28.5	8.5	28			16	16	16	4.5	8	4.5	M4	1.5	9	1	SCB4-10			
	6	8	HFS6	41	12	12	23	7	26		8		12	3.5	6.5	3.5	M3	1	7	1	7	1	SCB3-8		
		10		45	16	15	28.5	8.5	30	6.6	11	4	12	7.8	16	4.5	8	4.5	M4	1.5	9	1	SCB4-10		
		12		47	18	15	29	9	32			18	18	18	4.5	8	4.5	M4	1.5	10	1	SCB4-12			

Ordering Example: Teile-nummer - D LCSA6 - 10

Rechtecksäulen

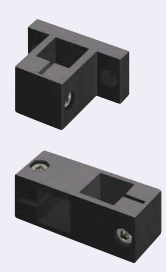

RoHS10

LCAH
(20mm rechtwinkliger Montagehalter)

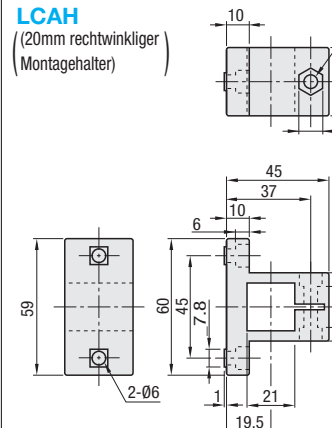

LCAC
(20mm rechtwinklige Montageklemme)

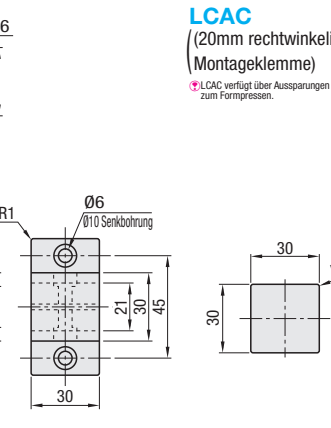

ex **Exemple**

LCAC verfügt über Aussparungen zum Formpressen.

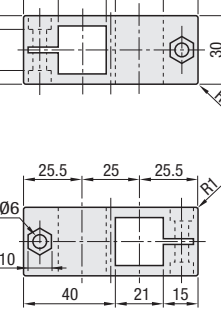

Komponente	Werkstoff	Oberflächenbehandlung
Lenkrolle	Polyamid (schwarz)	-
Schraube	Legierter Baustahl	Galvanisch verzinkt
Mutter	EN 1.0038 Äquiv.	Galvanisch verzinkt

Teile-nummer Ausführung	Nr.	D (Nenngröße)	Verfügbares Profil	Passende Schrauben und T-Nutensteine für die Montage-seite	Mitgelieferte Schrauben und T-Nutensteine für die Stangenseite	Stückpreis	Mengen-Rabatt
LCAH	6	20	HFS6	CBM6-12	M6x23	1	9-50
LCAC	6	20	HFS5-2020	-	M6x23	2	9-50

⚠ Schrauben und Muttern für die Montage-seite nicht im Lieferumfang enthalten.

Ordering Example: Teile-nummer - D LCAH6 - 20

Klemmen/Standfüße für Fabrikrahmen



RoHS10

FFS105

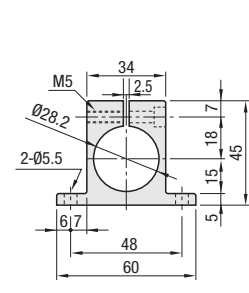

FFS205

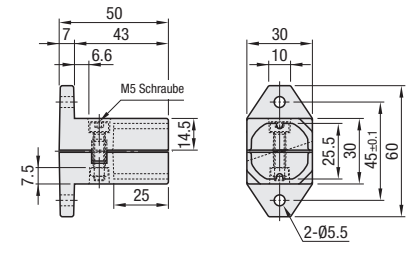

Teile-nummer	Komponente	Werkstoff	Oberflächenbehandlung
FFS105	Lenkrolle	EN AW-6063 Äquiv.	Klar eloxiert
	Schraube	EN 1.7220 Äquiv.	Galvanisch verzinkt
FFS205	Lenkrolle	EN AC-46100 Äquiv.	-
	Schraube	EN 1.7220 Äquiv.	Galvanisch verzinkt
	Mutter	EN 1.0038 Äquiv.	Galvanisch verzinkt

Teile-nummer Ausführung	Verfügbares Profil Stangenseite	Schraube und Mutter enthalten			Stückpreis	Mengen-Rabatt
		Schraube	Stückz.	Mutter		
FFS105	FFA28 FFAS28 FFAU28 (S.880)	M5-22	1	-	1 - 19 Stk.	20-50
FFS205		M5-20	1	M5 (Gewindeklasse JIS.1)	1	

Ordering Example: Teile-nummer FFS105

Passende Schraube und Mutter (Montage-seite) ⚠ Schrauben und Muttern für die Montage-seite nicht im Lieferumfang enthalten.

Nr.	Profil auf Montage-seite	Schraube, Mutter		Stückz.
		Schraube	Mutter	
FFS105	HFS5	CBM5-10	HNTT5-5	2
	HFS6	CBM5-12	HNTT6-5	
	HFS8	CBM5-15	HNTT8-5	
	HFS8-45	CBM5-15	HNTT8-5	
FFS205	HFS5	CBM5-12	HNTT5-5	2
	HFS6	CBM5-15	HNTT6-5	
	HFS8	CBM5-15	HNTT8-5	
	HFS8-45	CBM5-18	HNTT8-5	

ex **Exemple**

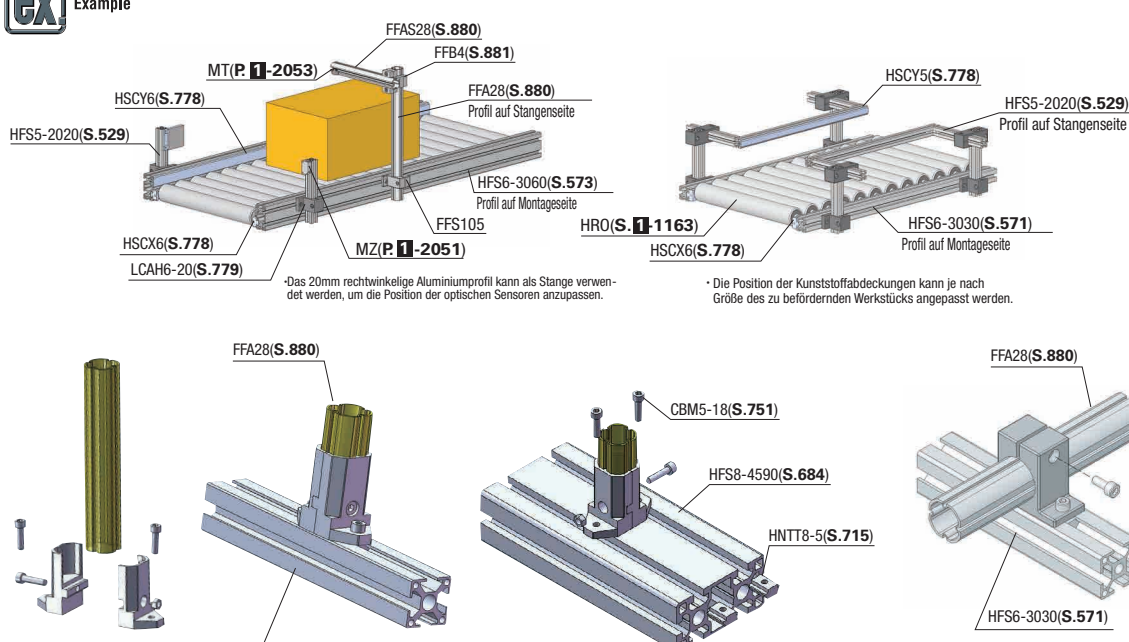

Das 20mm rechtwinklige Aluminiumprofil kann als Stange verwendet werden, um die Position der optischen Sensoren anzupassen.

Die Position der Kunststoffabdeckungen kann je nach Größe des zu befördernden Werkstücks angepasst werden.