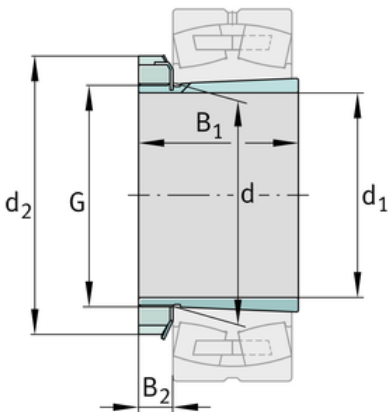
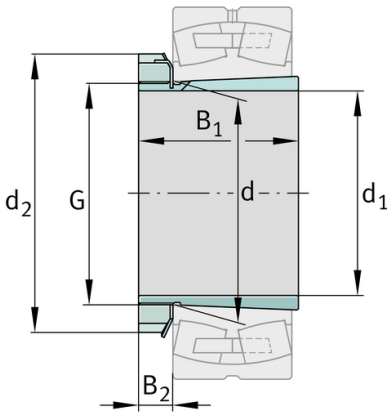
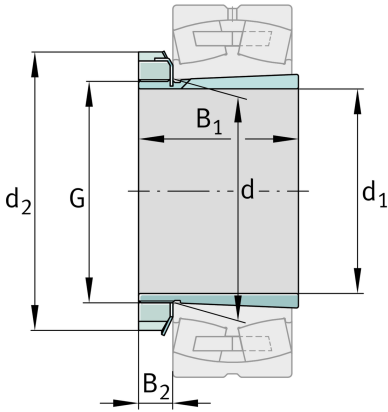

FAG**H2348X-HG**

Spannhülse

Schaeffler Material-Nummer:
0191753100000Spannhülse H.-HG, Zubehör Wälzlager,
komplett, hydraulisch, Fertigteil

Technische Informationen

**Hauptabmessungen und Leistungsdaten**

d_1	220 mm	Bohrungsdurchmesser
G	Tr240X4	Gewinde
B_1	199 mm	Hülsenlänge
	21,2 kg	Gewicht

Abmessungen

d	240 mm	Bohrungsdurchmesser
d_2	300 mm	Aussendurchmesser
B_2	37 mm	Breite Sicherungselemente

Anschlußmaße

G_1	M6	Gewinde Ölanschluss
a	4,2 mm	Gewindeabstand Ölanschluss
l_{G1}	7 mm	Gewindetiefe Ölanschluss

Zusätzliche Informationen

	HM48T	Nutmutter
	MB48	Sicherung
	1:12	Kegel

