



FAG

★ H319

Spannhülse

Schaeffler Material-Nummer:
0167313010000

Spannhülse H, Zubehör Wälzlager,
komplett, mechanisch, Fertigteil

★ Vorzugsprodukt

Technische Informationen

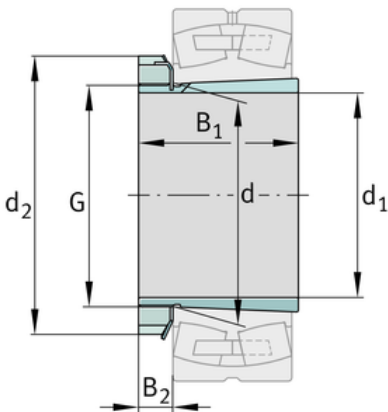
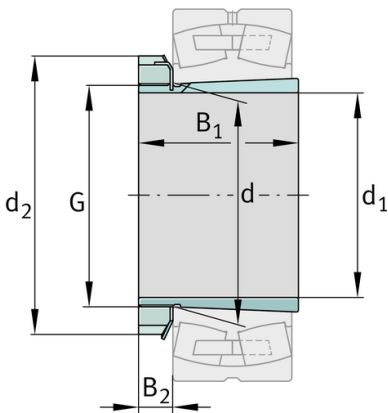

Hauptabmessungen und Leistungsdaten

d_1	85 mm	Bohrungsdurchmesser
G	M95x2	Gewinde
B_1	68 mm	Hülslenlänge
	1,637 kg	Gewicht

Abmessungen

d	95 mm	Bohrungsdurchmesser des Lagers
d_2	125 mm	Aussendurchmesser Mutter
B_2	18,75 mm	Breite Sicherungselemente

Zusätzliche Informationen

	KM19	Nutmutter
	MB19	Sicherung
	1:12	Kegel

