



FAG

**H3060**

## Spannhülse

Schaeffler Material-Nummer:  
0191759490000

Spannhülse H, Zubehör Wälzlager,  
komplett, mechanisch, Fertigteil

## Technische Informationen

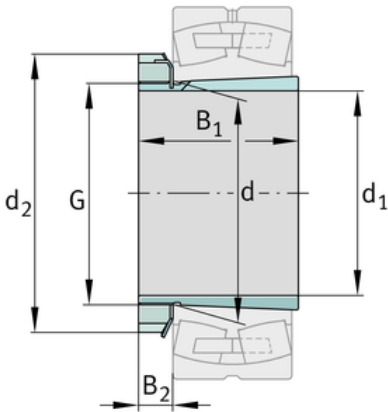
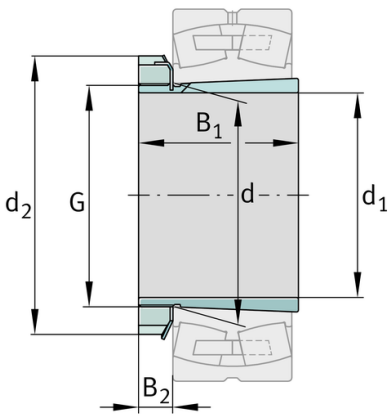
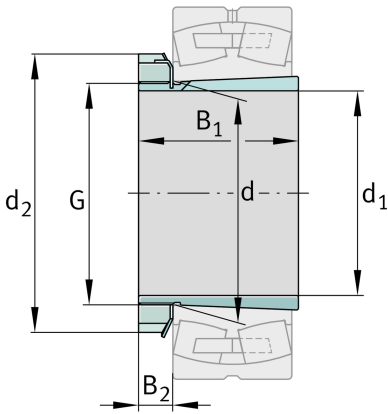
**Hauptabmessungen und Leistungsdaten**

$d_1$	280 mm	Bohrungsdurchmesser
G	Tr300X4	Gewinde
$B_1$	168 mm	Hülsenlänge
	23,2 kg	Gewicht

**Abmessungen**

d	300 mm	Bohrungsdurchmesser des Lagers
$d_2$	360 mm	Aussendurchmesser Mutter
$B_2$	42 mm	Breite Sicherungselemente
$B_3$	53 mm	Breite Sicherungselemente

**Zusätzliche Informationen**

	HM3060	Nutmutter
	MS3060	Sicherung
	1:12	Kegel

