



FAG

★ H3144X

Spannhülse

Schaeffler Material-Nummer:
0191767910000

Spannhülse H, Zubehör Wälzlager,
komplett, mechanisch, Fertigteil

★ Vorzugsprodukt

Technische Informationen

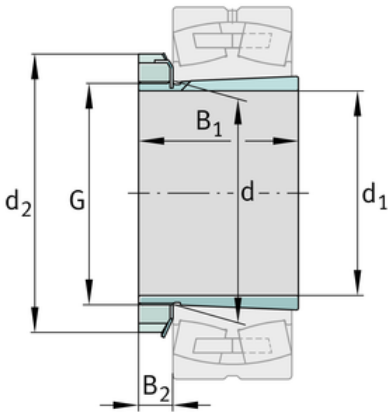
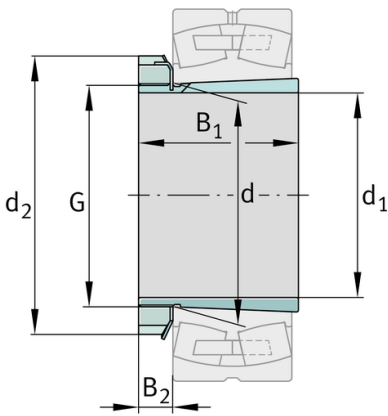
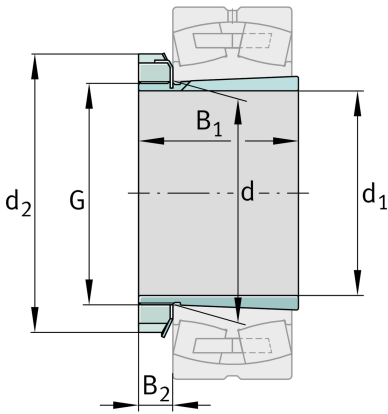

Hauptabmessungen und Leistungsdaten

| | | |
|-------|---------|---------------------|
| d_1 | 200 mm | Bohrungsdurchmesser |
| G | Tr220X4 | Gewinde |
| B_1 | 161 mm | Hülslenlänge |
| | 16 kg | Gewicht |

Abmessungen

| | | |
|-------|--------|--------------------------------|
| d | 220 mm | Bohrungsdurchmesser des Lagers |
| d_2 | 280 mm | Aussendurchmesser Mutter |
| B_2 | 35 mm | Breite Sicherungselemente |

Zusätzliche Informationen

| | | |
|--|-------|-----------|
| | HM44T | Nutmutter |
| | MB44 | Sicherung |
| | 1:12 | Kegel |

