



FAG

★ H3148X-HG

Spannhülse

Schaeffler Material-Nummer:
0191768640000

Spannhülse H..-HG, Zubehör Wälzlager,
komplett, hydraulisch, Fertigteil

★ Vorzugsprodukt

Technische Informationen

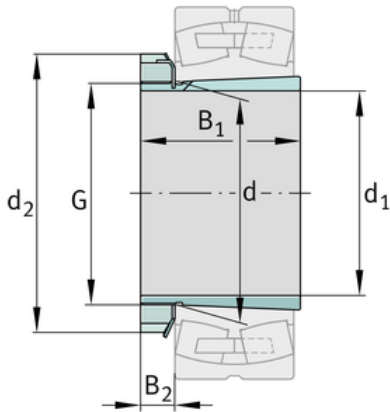
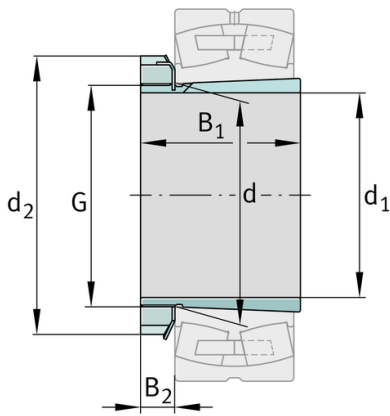
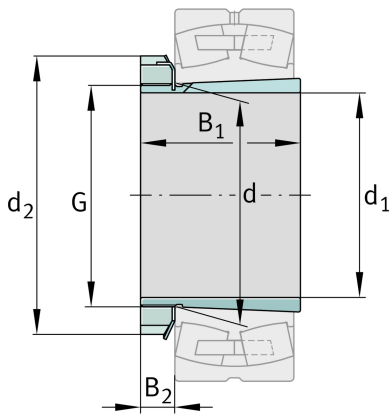

Hauptabmessungen und Leistungsdaten

d_1	220 mm	Bohrungsdurchmesser
G	Tr240X4	Gewinde
B_1	172 mm	Hülsenlänge
	18,725 kg	Gewicht

Abmessungen

d	240 mm	Bohrungsdurchmesser
d_2	300 mm	Aussendurchmesser
B_2	37 mm	Breite Sicherungselemente

Anschlußmaße

G_1	M6	Gewinde Ölanschluss
a	4,2 mm	Gewindeabstand Ölanschluss
l_{G1}	7 mm	Gewindetiefe Ölanschluss

Zusätzliche Informationen

HM48T	Nutmutter
MB48	Sicherung
1:12	Kegel

