



FAG

★ H3152X-HG

Spannhülse

Schaeffler Material-Nummer:
0191769020000Spannhülse H.-HG, Zubehör Wälzlager,
komplett, hydraulisch, Fertigteil

★ Vorzugsprodukt

Technische Informationen

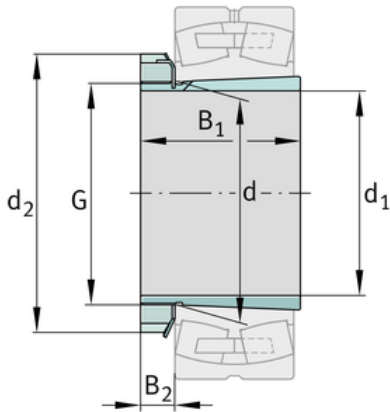
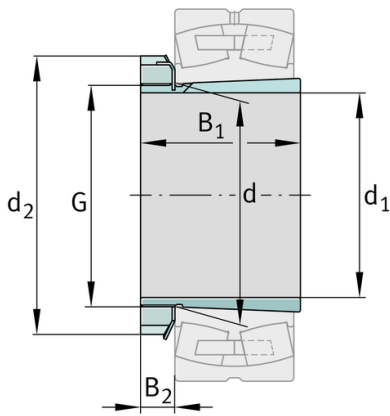
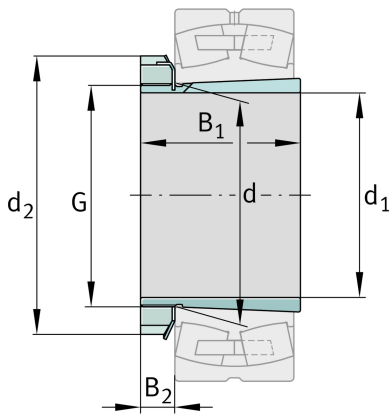

Hauptabmessungen und Leistungsdaten

d_1	240 mm	Bohrungsdurchmesser
G	Tr260X4	Gewinde
B_1	190 mm	Hülslenlänge
	23,817 kg	Gewicht

Abmessungen

d	260 mm	Bohrungsdurchmesser
d_2	330 mm	Aussendurchmesser
B_2	38 mm	Breite Sicherungselemente

Anschlußmaße

G_1	M6	Gewinde Ölanschluss
a	4,2 mm	Gewindeabstand Ölanschluss
l_{G1}	7 mm	Gewindetiefe Ölanschluss

Zusätzliche Informationen

HM52T	Nutmutter
MB52	Sicherung
1:12	Kegel

