



FAG

★ 3302-BD-XL-2HRS-TVH

Schrägkugellager

Schaeffler Material-Nummer:
0639632050000

★ Vorzugsprodukt

X-life

Schrägkugellager 33..-BD-XL-2HRS-TVH, zweireihig, X-life, Dichtscheiben, Kunststoffkäfig

Technische Informationen

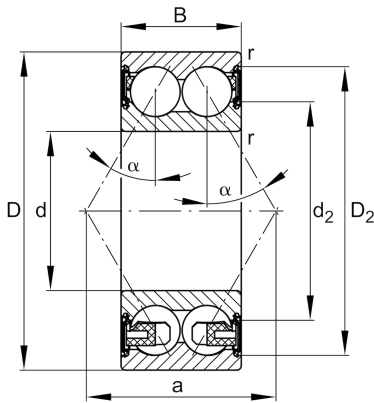

Temperaturbereich

T_{min}	-20 °C	Betriebstemperatur min.
T_{max}	110 °C	Betriebstemperatur max.
	0,123 kg	Gewicht

Hauptabmessungen und Leistungsdaten

d	15 mm	Bohrungsdurchmesser
D	42 mm	Außendurchmesser
B	19 mm	Breite
C_r	17.000 N	Dynamische Tragzahl, radial
C_{0r}	10.400 N	Statische Tragzahl, radial
C_{ur}	720 N	Ermüdungsgrenzbelastung, radial
n_G	13.800 1/min	Grenzdrehzahl

Abmessungen

r_{min}	1 mm	Minimaler Kantenabstand
D_2	37,9 mm	Kaliberdurchmesser des Außenrings
d_2	25,8 mm	Kaliberdurchmesser des Innenrings
a	24,8 mm	Abstand Druckkegelspitze
α	30 °	Druckwinkel

Anschlußmaße

$d_{a min}$	20,6 mm	Minimaler Durchmesser der Wellenschulter
$D_{a max}$	36,4 mm	Maximaler Durchmesser der Gehäuseschulter
$r_{a max}$	1 mm	Maximaler Hohlkehlradius