



FAG

## ★ N1012-D-K-TVP-SP-XL

Zylinderrollenlager

Schaeffler Material-Nummer:  
0867019670000

★ Vorzugsprodukt

Hochgenauigkeits-Zylinderrollenlager  
N10..-D-K-TVP-SP, Loslager, mit kegeliger  
Bohrung, Kegel 1:12, zerlegbar, mit Käfig

X-life

## Technische Informationen

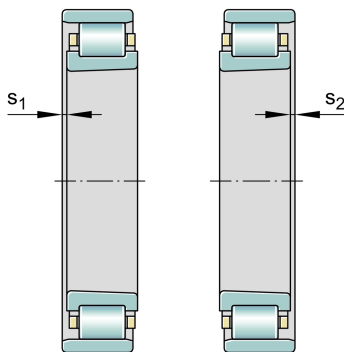
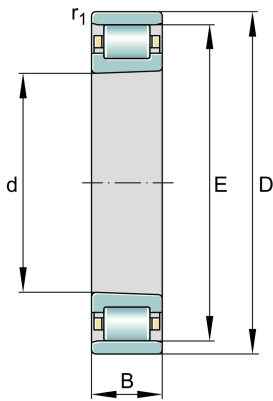

## Temperaturbereich

$T_{\min}$	-30 °C	Betriebstemperatur min.
$T_{\max}$	120 °C	Betriebstemperatur max.
	0,413 kg	Gewicht

## Hauptabmessungen und Leistungsdaten

d	60 mm	Bohrungsdurchmesser
D	95 mm	Außendurchmesser
B	18 mm	Breite
$C_r$	51.000 N	Dynamische Tragzahl, radial
$C_{0r}$	53.000 N	Statische Tragzahl, radial
$C_{ur}$	8.700 N	Ermüdungsgrenzbelastung, radial
$n_{G \text{ Grease}}$	11.900 1/min	Grenzdrehzahl für Fettschmierung
$n_{G \text{ Oil}}$	14.000 1/min	Grenzdrehzahl für Öl-Schmierung

## Abmessungen

$r_{1 \min}$	1 mm	Minimaler Kantenabstand
$s_1$	3,4 mm	axialer Verschiebeweg
$s_2$	3,4 mm	axialer Verschiebeweg
E	86,1 mm	Laufbahndurchmesser des Außenringes

## Anschlußmaße

$d_{a \min}$	70,1 mm	Minimaler Anlagendurchmesser Wellenschulter
$D_{a \max}$	87,3 mm	Maximaler Durchmesser der Gehäuseschulter
$E_{tk1 \text{ nom}}$	84,4 mm	Einspritzteilkreis min
$r_{a1 \max}$	1 mm	Maximaler Freistichradius

