

Rundstangen

Eine Seite mit Gewinde, eine Seite mit Zapfen, Schlüsselflächen

Je eine Seite mit Außen- bzw. Innengewinde



Maß L wählbar	Ausführung					Werkstoff	Oberflächenbehandlung	*C0.2-0.5 an der Ecke
	Maß L konfigurierbar							
-	Standard	Schlüsselflächen	Gewinde-Ø konfigurierbar	Gewinde-Ø konfigurierbar	Schlüsselflächen	*EN 1.0038 Äquiv. EN 1.4301 Äquiv.	Schwarz brüniert Chemisch vernickelt chromatiert, III-wertig (schwarz)	
ETKGR	NETGRF	NETGRS	NETG	NETGS				
PETGR	PETGRF	PETGRS	PETG	PETGS				
-	BETGRF	BETGRS	BETG	BETGS				
SETGR	SETGRF	SETGRS	SETG	SETGS				

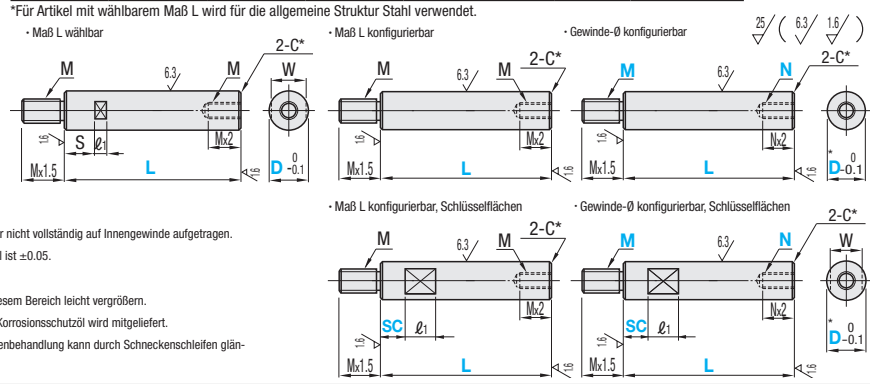

- Die Chromatierung (III-wertig, schwarz) wird mitunter nicht vollständig auf Innengewinde aufgetragen.
- D-Toleranz für schwarz chromatierte (III-wertig) Artikel ist ±0.05.
- SCsL-Ø1
- Die Ausführung des Gewindes kann das Maß D in diesem Bereich leicht vergrößern.
- Für Stahl für allgemeine Struktur/EN 1.0038 Äquiv., Korrosionsschutzöl wird mitgeliefert.
- Die Umgebung der Schlüsselflächen ohne Oberflächenbehandlung kann durch Schneckenrillen glänzend werden.

Maß L vorgefertigt

Teilenummer	Ausführung	D	L Auswahl																	M (Regelgewinde)	S	W	Ø1	
			6	15	20	25	30	35	40	45	50	60	70	80	90	100	110	120	130					140
Allgemeiner Strukturstahl	ETKGR	6	15	20	25	30	35	40	45	50	60	70	80	90	100	110	120	130	140	150	3	3.5	5	8
	PETGR	10	20	25	30	35	40	45	50	60	70	80	90	100	110	120	130	140	150	200	4	6	7	
	EN 1.4301 Äquiv.	SETGR	12	25	30	35	40	45	50	60	70	80	90	100	110	120	130	140	150	200	6	7.5	10	
		15	30	35	40	45	50	60	70	80	90	100	110	120	130	140	150	200	8	10	13	10		
		20	40	45	50	60	70	80	90	100	110	120	130	140	150	200	10	15	17					

Maß L konfigurierbar/Maß L konfigurierbar, Schlüsselflächen

Teilenummer	Ausführung	D	L		SC	M	W	Ø1
			0.5mm-Schritte	1mm-Schritte				
Maß L konfigurierbar EN 1.0038 Äquiv. NETGRF ETKGRF PETGRF BETGRF	Maß L konfigurierbar, Schlüsselflächen EN 1.0038 Äquiv. NETGRS ETKGRS PETGRS BETGRS	5	15-50	0-42	2.6	4	8	
		6	15-50	0-42	3	5		
		8	20-150	0-142	4	7		
		10	20-350	0-342	5	8		
		12	25-400	0-390	6	10		
		15	30-500	0-490	8	13		
		20	35-500	0-490	10	17		
		25	45-600	0-590	12	22		
		30	55-700	0-685	16	27		
		35	55-800	0-785	16	30		
EN 1.4301 Äquiv. SETGRF	EN 1.4301 Äquiv. SETGRS	*40	65-900	0-880	20	36	20	
		*50	80-1000	0-980	24	41	20	

*D≥35 nur verfügbar bei N□□□□, E□□□□□ und P□□□□□.

Gewinde-Ø konfigurierbar/Gewinde-Ø konfigurierbar, Schlüsselflächen

Teilenummer	Ausführung	D	L		SC	M/N (Regelgewinde) Auswahl				W	Ø1					
			0.5mm-Schritte	1mm-Schritte												
Gewinde-Ø konfigurierbar EN 1.0038 Äquiv. NETG ETKG PETG BETG	Gewinde-Ø konfigurierbar, Schlüsselflächen EN 1.0038 Äquiv. NETGS ETKGS PETGS BETGS	5	15-50	0-42	2.6	3					4	8				
		6	15-50	0-42	3	4					5					
		8	20-150	0-142	3	4	5						7			
		10	20-350	0-342	3	4	5	6					8			
		12	25-400	0-390	4	5	6	8					10			
		15	30-500	0-490	5	6	8	10					13			
		20	40-500	0-490	6	8	10	12					17			
		25	55-600	0-590	6	8	10	12	16					22		
		30	65-700	0-685	6	8	10	12	16	20					27	
		*35	80-800	0-785	8	10	12	16	20	24					30	
EN 1.4301 Äquiv. SETG	EN 1.4301 Äquiv. SETGS	*40	80-900	0-880	10	12	16	20	24					36		
		*50	80-1000	0-980	12	16	20	24					41			

*D≥35 nur verfügbar bei N□□□□, E□□□□□ und P□□□□□. Bei L-SCs:Nx3 ist W-Ns2 erforderlich. L≥Nx3+2

Toleranzmaß L
L 15-300 ±0.1
L 300.5-600 ±0.3
L 600.5-1000 ±0.4

Bei L≥200 und einer Bestellmenge unter 10 Stk. liegt die Differenz des Maßes L aufgrund der gleichzeitigen Verarbeitung jedoch innerhalb von ±0.02.

Ausgenommen Ausführungen mit wählbarer Länge

Ordering Example

Teilenummer	-	L	-	SC	-	M	-	N
ETKGR10	-	150	-		-	M6	-	N8
ETKGRF6	-	32	-		-	M6	-	N8
ETKG12	-	250	-	SC100	-	M8	-	N10
ETKGS20	-	400	-	SC100	-	M8	-	N10

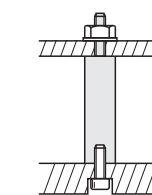

Maß L vorgefertigt

Teilenummer	Ausführung	D	Stückpreis			
			Min. L - 50	L60-100	L110-150	L200
Allgemeiner Strukturstahl Schwarz brüniert ETKGR		6	-	-	-	-
		8	-	-	-	-
		10	-	-	-	-
		12	-	-	-	-
		15	-	-	-	-
	20	-	-	-	-	

Maß L konfigurierbar/Maß L konfigurierbar, Schlüsselflächen

Teilenummer	Ausführung	D	Stückpreis				
			Min. L - 200	L200.5-400	L400.5-600	L600.5-800	L800.5-1000
EN 1.0038 Äquiv. NETGRF NETGRS		5	-	-	-	-	-
		6	-	-	-	-	-
		8	-	-	-	-	-
		10	-	-	-	-	-
		12	-	-	-	-	-
		15	-	-	-	-	-
		20	-	-	-	-	-
		25	-	-	-	-	-
		30	-	-	-	-	-
		35	-	-	-	-	-
	40	-	-	-	-	-	
	50	-	-	-	-	-	

Gewinde-Ø konfigurierbar/Gewinde-Ø konfigurierbar, Schlüsselflächen

Teilenummer	Ausführung	D	Stückpreis				
			Min. L - 200	L200.5-400	L400.5-600	L600.5-800	L800.5-1000
EN 1.0038 Äquiv. NETG NETGS		5	-	-	-	-	-
		6	-	-	-	-	-
		8	-	-	-	-	-
		10	-	-	-	-	-
		12	-	-	-	-	-
		15	-	-	-	-	-
		20	-	-	-	-	-
		25	-	-	-	-	-
		30	-	-	-	-	-
		35	-	-	-	-	-
	40	-	-	-	-	-	
	50	-	-	-	-	-	

Alterations

Teilenummer	-	L	-	SC	-	M	-	N	-	(LKC, MLC, HL)
ETKGRF10	-	150	-		-	M6	-	N8	-	MLC7.0
ETKGR12	-	250	-		-	M6	-	N8	-	LKC
ETKGS20	-	400	-	SC100	-	M8	-	N10	-	LKC-HL10

Optionen	Opt.-Nr.	Spez.
Toleranzmaß L	LKC	Toleranz für Maß L: <input type="checkbox"/> Nicht für wählbares Maß L verfügbar Bestellnr. LKC
Durchgangsloch für Sechskantschlüssel	HL	HL=1mm-Schritte d/2+5<HL sL-(d/2+5) *Nur bei 8sD≤30 verfügbar Bestellnr. HL10 *Nicht verfügbar bei wählbares Maß L

Teilenummer	Ausführung	D	Stückpreis			
			Min. L - 50	L60-100	L110-150	L200
EN 1.4301 Äquiv. SETGR		6	-	-	-	-
		8	-	-	-	-
		10	-	-	-	-
		12	-	-	-	-
		15	-	-	-	-
	20	-	-	-	-	

Teilenummer	Ausführung	D	Stückpreis				
			Min. L - 200	L200.5-400	L400.5-600	L600.5-800	L800.5-1000
EN 1.4301 Äquiv. SETGRF SETGRS		5	-	-	-	-	-
		6	-	-	-	-	-
		8	-	-	-	-	-
		10	-	-	-	-	-
		12	-	-	-	-	-
		15	-	-	-	-	-
		20	-	-	-	-	-
		25	-	-	-	-	-
		30	-	-	-	-	-

Teilenummer	Ausführung	D	Stückpreis				
			Min. L - 200	L200.5-400	L400.5-600	L600.5-800	L800.5-1000
EN 1.4301 Äquiv. SETG SETGS		5	-	-	-	-	-
		6	-	-	-	-	-
		8	-	-	-	-	-
		10	-	-	-	-	-
		12	-	-	-	-	-
		15	-	-	-	-	-
		20	-	-	-	-	-
		25	-	-	-	-	-
		30	-	-	-	-	-

Optionen	Opt.-Nr.	Spez.
Gewindelänge	MLC	Änderung der Gewindelänge. *Nicht verfügbar bei D=5. *Nicht verfügbar bei wählbares Maß L MLC=0.1mm-Schritte *Mx1≤MLC<Mx1.5 Bestellnr. MLC10